

VISCOPOINT® MANAGER

Control y visualización centralizados de todas las unidades de impresión

Funciones y características del sistema

Line	Color	ON/OFF	Vis. ME	Actual optima	Set optima	Temp	Actual temperatura	Set temperatura
1	Blue	ON	ON	15.1	15.0	20.1	20.0	20.0
2	Green	ON	ON	14.9	15.0	20.0	20.0	20.0
3	Mage...	ON	ON	15.1	15.0	20.0	20.0	20.0
4	White	ON	ON	14.9	15.0	20.1	20.0	20.0
5	Black	ON	ON	15.0	15.0	20.1	20.0	20.0
6	Yellow	ON	ON	15.0	15.0	19.9	20.0	20.0
7	Red	ON	ON	15.0	15.0	20.1	20.0	20.0
8	Mage...	ON	ON	15.1	15.0	20.0	20.0	20.0
9	Blue	ON	ON	15.1	15.0	19.9	20.0	20.0

- Supervisión y control centralizados de la viscosidad y la temperatura
- Creación y gestión e diversos informes de Estadísticas/Evaluaciones
- Elaboración de informes de gestión e informes diversos Estadísticas/ Evaluaciones
- Optimización de costes gracias a una mayor eficiencia y productividad
- Volumen de suministro: monitor táctil, ordenador personal con software preinstalado, SAI

(Fig. Captura de pantalla de la base de datos central de colores)

Gráfico de instalación y visión general del sistema

ViscoPoint®Manager puede utilizarse para todas las aplicaciones de impresión. El gráfico muestra un ejemplo de instalación en una prensa de calcografía.

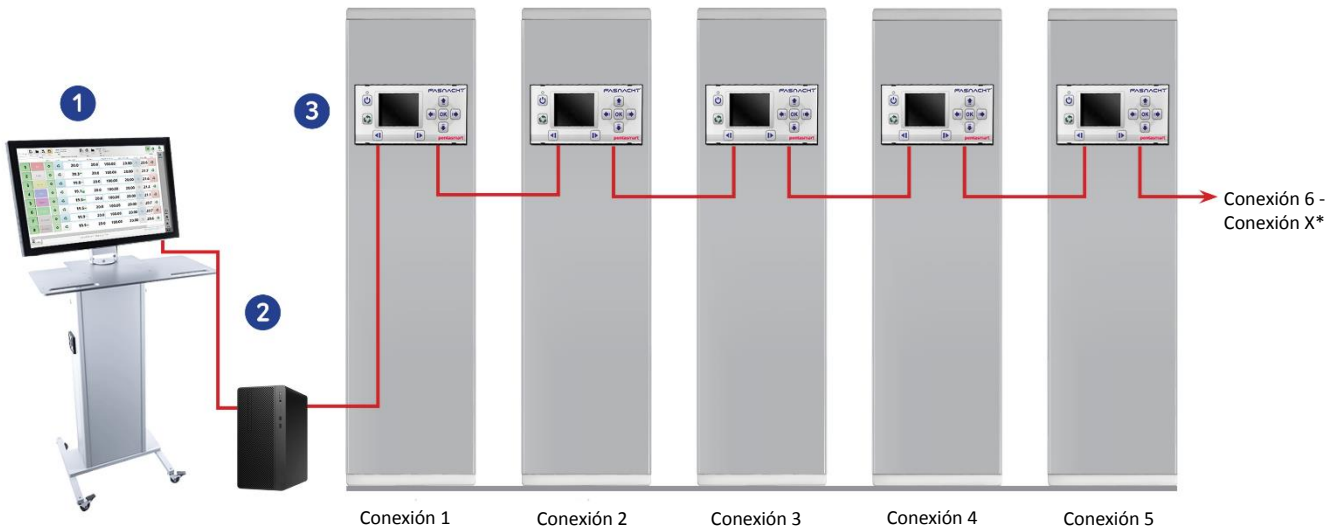

* El número de conexiones (unidades de impresión/ unidades de control) es ilimitado.

- 1 Monitor táctil (17" / 19")
- 2 PC de sobremesa
- 3 Unidad de control PentaSmart

— Cable de red CAN, conexión de la unidad de impresión